

PG1 - Poltrona Giratória

ESPECIFICAÇÕES:

Assento - Em espuma de poliuretano flexível HR de alta resistência e alta resiliência; baixa fadiga dinâmica e baixa deformação com densidade controlada, moldada anatomicamente a quente, com capas de proteção e acabamento de alta resistência ao esgarçamento e à tração.

Encosto - Em espuma de poliuretano flexível HR de alta resistência e alta resiliência, densidade controlada, moldada anatomicamente, com saliência lombar, capas de proteção de alta resistência ao esgarçamento e à tração. O mecanismo do encosto deverá ter livre flutuação e permitir a alternância da posição do usuário, acompanhando seu movimento, com regulagem mínima de três posições.

Revestimento - Tecido em poliéster na cor PRETA.

Mecanismo da base - Coluna de regulagem de altura por acionamento a gás com 90 mm de curso, fabricado em tubo de aço com acabamento em pintura epóxi na cor preta. Deverá ter 05 patas de aço, com capas injetadas em resina poliamida. Sistema preciso de acoplamento ao mecanismo e à base através de cone Morse.

Rodízio - Duplos com rodas de 50 mm de diâmetro em resina de poliamida; eixo horizontal e vertical em aço trefilado 1010/1020.

Apoio de Braços - Removíveis, injetados em polipropileno, com suporte metálico de fixação em aço e acabamento em pintura epóxi na cor preta. Regulagem telescópica de altura do apoio em, no mínimo, três posições de encaixe.

Dimensões:

- Encosto = largura mínima de 420 mm e altura mínima de 400 mm
- Assento = largura mínima de 460 mm e profundidade mínima de 460 mm

TRIBUNAL DE CONTAS DO ESTADO DE SÃO PAULO

descrição

PG1 - POLTRONA GIRATÓRIA

escala

SEM ESCALA

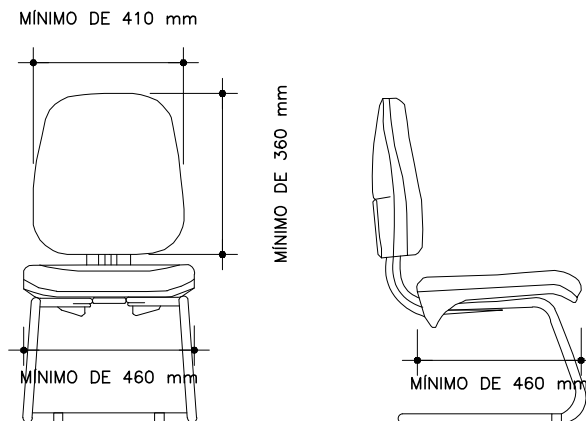

CA - Cadeira de Aproximação

ESPECIFICAÇÕES:

Assento - Em espuma de poliuretano flexível HR de alta resistência e alta resiliência; baixa fadiga dinâmica e baixa deformação e densidade controlada, moldada anatomicamente, com saliência lombar; compensado multilaminado moldado anatomicamente a quente; capas de proteção e acabamento de alta resistência ao esgarçamento, alta resistência a tração, injetada em polipropileno texturizada e bordas arredondadas que dispensam o uso do perfil de ABS.

Encosto - Em espuma de poliuretano flexível HR de alta resistência e alta resiliência; densidade controlada, moldada anatomicamente, com saliência lombar; compensado multilaminado moldado anatomicamente a quente; capas de proteção de alta resistência ao esgarçamento, alta resistência a tração, injetada em polipropileno texturizada e bordas arredondadas que dispensam o uso do perfil de ABS. O mecanismo do encosto deverá ter livre flutuação e permitir a alternância da posição do usuário, acompanhando seu movimento, com regulagem mínima de três posições.

Revestimento - Tecido em poliéster na cor PRETA.

Estrutura - Confeccionada com armação tubular em aço carbono SAE 1010/1020, com quatro apoios no piso. Onde houver soldas elas deverão possuir superfícies lisas e homogêneas, devendo não apresentar nenhuma superfície áspera, pontos cortantes ou escórias. Acabamento com prévio tratamento anticorrosivo e posterior pintura eletrostática epóxi-pó na cor PRETA .

Dimensões:

- Encosto = largura mínima de 410 mm e altura mínima de 360 mm
- Assento = largura mínima de 460 mm e profundidade mínima de 460 mm

Observação: Serão tolerados variações de até 10% nos valores de densidade de espuma especificados no cadastro BEC.

TRIBUNAL DE CONTAS DO ESTADO DE SÃO PAULO

descrição

CA - CADEIRA DE APROXIMAÇÃO

escala

SEM ESCALA



CC - Cadeira de copa

ESPECIFICAÇÕES:

- Cadeira fixa;
- Concha dupla e bipartida, moldada anatomicamente;
- Encosto e assento confeccionados em polipropileno texturizado, cor PRETO, sem estofamento e sem braço;
- Espaldar baixo;
- Estrutura em aço contínua, no modelo trapezoidal, com sapatas deslizantes.

Dimensões:

- Encosto = largura mínima de 460 mm e altura mínima de 350 mm
- Assento = largura mínima de 460 mm e profundidade mínima de 420 mm

TRIBUNAL DE CONTAS DO ESTADO DE SÃO PAULO

descrição
CC - CADEIRA DE COPA

escala
SEM ESCALA

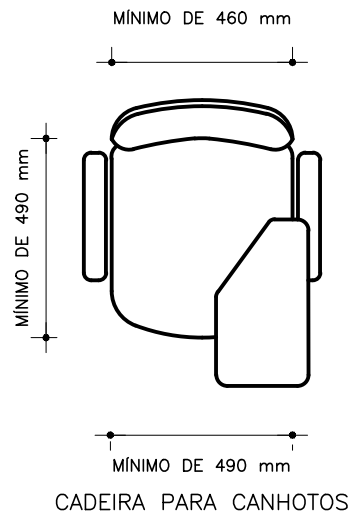
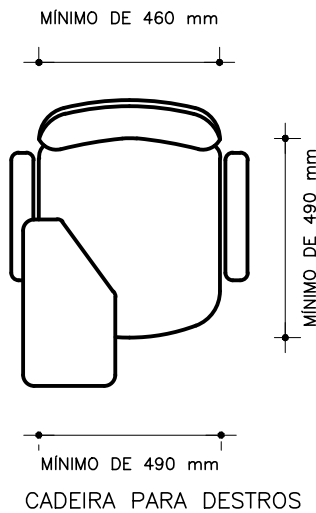

CP - Cadeira com prancheta

ESPECIFICAÇÕES:

- Com prancheta escamoteável, em madeira aglomerada, revestido em laminado melamínico texturizado na cor argila ou similar, nas duas faces; acabamento reto em PVC, de 3 mm, cor argila ou similar; dimensões referenciais da prancheta: 450 mm x 250 mm x 15 mm (comprimento x largura x espessura);
- Com porta-livros;
- Com 4 (quatro) pés, em estrutura em aço, de seção tubular de no mínimo 7/8 " de diâmetro, chapa com espessura mínima de 1,2mm, com pintura eletrostática epoxi pó preta;
- Com assento e encosto confeccionados em madeira compensada, revestido em tecido 100% poliéster, na cor PRETA, e espuma injetada de poliuretano flexível HR de alta resistência e alta resiliência, com espessura mínima de 50 mm e densidade mínima de 50 kg/m³;
- Garantia: mínimo de 12 (doze) meses;

Dimensões:

- Encosto = largura mínima de 460 mm e altura mínima de 480 mm
- Assento = largura mínima de 490 mm e altura mínima de 490 mm

TRIBUNAL DE CONTAS DO ESTADO DE SÃO PAULO

descrição
CP - CADEIRA COM PRANCHETA

escala
SEM ESCALA