



# TRIBUNAL DE CONTAS DO ESTADO DE SÃO PAULO

## PREGÃO (ELETRÔNICO) nº 27/13 AQUISIÇÃO DE MOBILIÁRIO

PROCESSO TC-A nº 14.336/026/13

OFERTA DE COMPRA nº 020101000012013OC00032.

ENDEREÇO ELETRÔNICO: [www.bec.sp.gov.br](http://www.bec.sp.gov.br) ou [www.bec.fazenda.sp.gov.br](http://www.bec.fazenda.sp.gov.br)

DATA DO INÍCIO DO PRAZO PARA ENVIO DA PROPOSTA ELETRÔNICA:  
05/06/2013.

ATA E HORA DA ABERTURA DA SESSÃO PÚBLICA: 26/06/2013 às 11h.

O Senhor Carlos Magno de Oliveira, Diretor Técnico do Departamento Geral de Administração, usando da competência delegada pela Presidência do Tribunal de Contas do Estado de São Paulo, nos termos da Lei Complementar nº 709/93 e do disposto no Inciso XX, do artigo 27 do Regimento Interno e na Resolução nº 1/97, torna público que se acha aberta, nesta unidade, licitação na modalidade **PREGÃO**, a ser realizada por intermédio do sistema eletrônico de contratações denominado “Bolsa Eletrônica de Compras do Governo do Estado de São Paulo - Sistema BEC/SP”, com utilização de recursos de tecnologia da informação, denominada **PREGÃO ELETRÔNICO**, do tipo **MENOR PREÇO** - Processo nº 14.336/026/13, objetivando a **aquisição de mobiliário para os 6º e 9º pavimentos, prédio Sede deste Tribunal de Contas**, que será regida pela Lei federal nº 10.520, de 17 de julho de 2002, pelo Decreto nº 49.722, de 24 de junho de 2005, pela Resolução nº 05/93, com a redação dada pela Resolução nº 03/08 (DOE de 04/09/08), aplicando-se, subsidiariamente, no que couberem, as disposições da Lei federal nº 8.666, de 21 de junho de 1993, da Lei estadual nº 6.544, de 22 de novembro de 1989, do Decreto estadual nº 47.297, de 06 de novembro de 2002 e da Lei Complementar nº 123, de 14 de dezembro de 2006.

As propostas deverão obedecer às especificações deste instrumento convocatório e seus anexos e serão encaminhadas por meio eletrônico, após o registro dos interessados em participar do certame e o credenciamento de seus representantes no Cadastro Unificado de Fornecedores do Estado de São Paulo - CAUFESP.

A sessão pública de processamento do Pregão Eletrônico será realizada no endereço eletrônico [www.bec.sp.gov.br](http://www.bec.sp.gov.br) ou [www.bec.fazenda.sp.gov.br](http://www.bec.fazenda.sp.gov.br), no dia e hora mencionados no preâmbulo deste Edital e será conduzida pelo pregoeiro com o auxílio da equipe de apoio, designados nos autos do processo em epígrafe e indicados no sistema pela autoridade competente.

Integram este Edital os Anexos de I a V.

A despesa, estimada em **R\$ 49.920,00** (quarenta e nove mil e novecentos e vinte reais), onerará os recursos orçamentários e financeiros, reservados na Funcional Programática: 01.032.0200.4821 - Controle e Fiscalização Financeira e Orçamentária, Elemento: 4.4.90.52.32.

### 1- OBJETO

1.1- A presente licitação tem por objeto a aquisição de mobiliário para os 6º e 9º pavimentos do prédio Sede deste Tribunal de Contas.



# TRIBUNAL DE CONTAS DO ESTADO DE SÃO PAULO

1.2- O regime de execução desta licitação é de **empregada por preço global**.

## 2- PARTICIPAÇÃO

2.1- Poderão participar deste pregão empresas interessadas do ramo de atividade pertinente ao objeto desta licitação que atenderem às exigências de habilitação e que estiverem registrados no CAUFESP, em atividade econômica compatível com o seu objeto, sejam detentores de senha para participar de procedimentos eletrônicos e tenham credenciado os seus representantes, na forma estabelecida no regulamento que disciplina a inscrição no referido Cadastro;

2.1.1- O registro no CAUFESP, o credenciamento dos representantes que atuarão em nome da licitante no sistema de pregão eletrônico e a senha de acesso, deverão ser obtidos anteriormente à abertura da sessão pública e autorizam a participação em qualquer pregão eletrônico realizado por intermédio do Sistema BEC/SP;

2.1.2- As informações a respeito das condições exigidas e dos procedimentos a serem cumpridos, para o registro no CAUFESP, para o credenciamento de representantes e para a obtenção de senha de acesso, estão disponíveis no endereço eletrônico [www.bec.sp.gov.br](http://www.bec.sp.gov.br) ou [www.bec.fazenda.sp.gov.br](http://www.bec.fazenda.sp.gov.br).

2.2- A participação no certame está condicionada, ainda, a que o interessado ao acessar, inicialmente, o ambiente eletrônico de contratações do Sistema BEC/SP, declare, mediante assinalação nos campos próprios, que inexistem qualquer fato impeditivo de sua participação no certame ou de sua contratação, que conhece e aceita os regulamentos do Sistema BEC/SP, relativos à Dispensa de Licitação, Convite e Pregão Eletrônico.

2.3- A licitante responde integralmente por todos os atos praticados no pregão eletrônico, por seus representantes devidamente credenciados, assim como pela utilização da senha de acesso ao sistema, ainda que indevidamente, inclusive por pessoa não credenciada como sua representante.

2.4- Cada representante credenciado poderá representar apenas uma licitante, em cada pregão eletrônico.

2.5- O envio da proposta vinculará a licitante ao cumprimento de todas as condições e obrigações inerentes ao certame.

2.6- Para o exercício do direito de preferência de que trata o subitem 5.6, bem como para a fruição do benefício da habilitação com irregularidade fiscal previsto na alínea "f", do subitem 5.9 deste edital, a condição de microempresa ou de empresa de pequeno porte deverá constar do registro da licitante junto ao CAUFESP.

2.7- Além das vedações estabelecidas pelo artigo 9º da Lei Federal nº 8.666/93, não será permitida a participação de empresas:

2.7.1- Estrangeiras que não funcionem no País;

2.7.2- Reunidas sob a forma de consórcio, qualquer que seja sua forma de constituição;

2.7.3- Suspensas temporariamente para licitar e impedidas de contratar com este Tribunal de Contas, nos termos do inciso III do artigo 87 da Lei 8.666/93 e suas alterações;

2.7.4- Impedidas de licitar e contratar nos termos do artigo 7º da Lei 10.520/02;

2.7.5- Impedidas de licitar e contratar nos termos do artigo 10 da Lei 9.605/98;

2.7.6- Declaradas inidôneas pelo Poder Público e não reabilitadas.



## 3- PROPOSTA

3.1- As propostas deverão ser enviadas por meio eletrônico disponível no endereço [www.bec.sp.gov.br](http://www.bec.sp.gov.br) ou [www.bec.fazenda.sp.gov.br](http://www.bec.fazenda.sp.gov.br) na opção “PREGAO - ENTREGAR PROPOSTA”, desde a divulgação da íntegra do edital no referido endereço eletrônico, até o dia e horário previstos no preâmbulo para a abertura da sessão pública, devendo a licitante, para formulá-la, assinalar a declaração de que cumpre integralmente os requisitos de habilitação constantes do edital;

3.1.1- Na tela “**propriedades**” do arquivo anexado (Proposta) pela licitante deverão ser excluídos os dados relativos ao campo “**Empresa**” e outros que possibilitem qualquer tipo de identificação da firma ou denominação social da licitante.

3.2- No formulário eletrônico de encaminhamento da proposta deverá ser anexado arquivo contendo:

3.2.1- **Proposta / Planilha de preços**, conforme modelo constante do Anexo II, devendo conter os seguintes elementos:

a) Indicação da procedência e marca dos produtos cotados, em conformidade com Memorial Descritivo constante do Anexo I deste Edital;

b) Preços unitário e total **do(s) item(ns) e total do lote único** em moeda corrente nacional, em algarismos apurados à data de sua apresentação, sem inclusão de qualquer encargo financeiro ou previsão inflacionária. No preço proposto deverá estar incluído, além do lucro, todas as despesas e custos, como por exemplo: transportes, fretes, tributos de qualquer natureza e todas as despesas, diretas ou indiretas, relacionadas com o fornecimento do objeto da presente licitação.

3.2.2- O preço ofertado é fixo e irrevogável e deverá ser apresentado com precisão de duas casas decimais;

3.2.3- Para os licitantes que fizerem lances será considerado o último valor ofertado.

3.3- O prazo de validade da proposta será de no mínimo **60 (sessenta) dias** contados da data da sessão de processamento do **PREGÃO ELETRÔNICO**.

3.4- Não será admitida cotação inferior à quantidade prevista neste Edital;

3.4.1- É vedada apresentação de proposta parcial para o **lote**, devendo o licitante contemplar todos os seus itens.

3.5- Prazo de garantia: mínimo **12 (doze) meses** a contar da data do recebimento definitivo.

3.6- Prazo de entrega do objeto: mínimo de **45 (quarenta e cinco) dias corridos**, contados da data de recebimento pela Contratada da **Autorização para Início dos Serviços**.

## 4- HABILITAÇÃO

4.1- O julgamento da Habilitação se processará na forma prevista no subitem 5.9 deste Edital, mediante o exame dos documentos a seguir relacionados, os quais dizem respeito a:

### 4.1.1- HABILITAÇÃO JURÍDICA

a) Registro empresarial na Junta Comercial, no caso de empresário individual (ou cédula de identidade em se tratando de pessoa física não empresária).

b) Ato constitutivo, estatuto ou contrato social em vigor, devidamente registrado na Junta Comercial, tratando-se de sociedade empresária.

c) Documentos de eleição ou designação dos atuais administradores, tratando-se de sociedade empresária.



# TRIBUNAL DE CONTAS DO ESTADO DE SÃO PAULO

d) Ato constitutivo devidamente registrado no Registro Civil de Pessoas Jurídicas tratando-se de sociedade não empresária, acompanhado de prova da diretoria em exercício.

e) Decreto de autorização, tratando-se de sociedade estrangeira no país e ato de registro ou autorização para funcionamento expedida pelo órgão competente, quando a atividade assim o exigir.

## 4.1.2- REGULARIDADE FISCAL E TRABALHISTA

a) Prova de inscrição no Cadastro Nacional de Pessoas Jurídicas do Ministério da Fazenda (CNPJ).

b) Prova de inscrição no Cadastro de Contribuintes Estadual, relativo à sede da licitante, pertinente ao seu ramo de atividade e compatível com o objeto do certame.

c) Certidão de regularidade de débito com a Fazenda Estadual, da sede da licitante.

d) Certidão de regularidade de débito para com o Sistema de Seguridade Social (INSS) e o Fundo de Garantia por Tempo de Serviço (FGTS).

e) Certidão Conjunta Negativa de Débitos ou Positiva com efeitos de Negativa, relativa a tributos federais e dívida ativa da União.

f) Certidão Negativa de Débitos Trabalhistas - CNDT, ou Positiva de Débitos Trabalhistas com Efeito de Negativa, em cumprimento à Lei nº 12.440/2011 e à Resolução Administrativa TST nº 1470/2011.

## 4.1.3- QUALIFICAÇÃO ECONÔMICO-FINANCEIRA

a) Certidão negativa de falência, concordata, recuperação judicial e extrajudicial, expedida pelo distribuidor da sede da pessoa jurídica.

## 4.1.4- QUALIFICAÇÃO TÉCNICA / OPERACIONAL

a) Prova de aptidão para o desempenho de atividade pertinente e compatível em características, quantidades e prazos com o objeto desta licitação, por meio da apresentação de Atestado(s), expedido(s) por pessoa jurídica de direito público ou privado;

a.1) O(s) atestado(s) deverá(ão) estar necessariamente em nome da empresa proponente e indicar o fornecimento de, no mínimo, **15 m<sup>2</sup> de serviços de marcenaria - ARMÁRIOS PARA AMBIENTE CORPORATIVO.**

## 4.1.5- OUTRAS COMPROVAÇÕES

Declarações subscritas por representante legal da licitante, elaboradas em papel timbrado, atestando que:

a) nos termos do inciso V do artigo 27 da Lei nº 8.666, de 21 de junho de 1993 e alterações, que a empresa encontra-se em situação regular perante o Ministério do Trabalho, no que se refere à observância do disposto no inciso XXXIII do artigo 7º da Constituição Federal;

b) está ciente de que registro(s) no CADIN ESTADUAL (Lei Estadual nº. 12.799/08), impede(m) a contratação com este Tribunal de Contas;

***Para licitantes microempresas ou empresas de pequeno porte que pretendem usufruir o direito de preferência e/ou o benefício da habilitação com irregularidade fiscal:***



# TRIBUNAL DE CONTAS DO ESTADO DE SÃO PAULO

c) não possui qualquer dos impedimentos previstos nos §§ 4º e seguintes todos do artigo 3º da Lei Complementar nº. 123, de 14 de dezembro de 2006 e alterações, cujos termos declara conhecer na íntegra.

## 4.2- DISPOSIÇÕES GERAIS

Na hipótese de não constar prazo de validade nas certidões apresentadas, a Administração aceitará como válidas as expedidas até **180** (cento e oitenta) **dias** imediatamente anteriores à data de apresentação das propostas.

## 5- SESSÃO PÚBLICA E DO JULGAMENTO

5.1- No dia e horário previstos neste edital, o Pregoeiro dará início à sessão pública do pregão eletrônico, com a abertura automática das propostas e a sua divulgação, pelo sistema, na forma de grade ordenatória, em ordem crescente de preços.

5.2- A análise das propostas pelo Pregoeiro visará ao atendimento das condições estabelecidas neste Edital e seus anexos;

5.2.1- Serão **desclassificadas** as propostas:

a) cujo objeto não atenda as especificações, prazos e condições fixados neste Edital;

b) que apresentem preço baseado exclusivamente em proposta das demais licitantes;

c) que por ação da **licitante ofertante** contenham elementos **que permitam a sua identificação**.

5.2.2- A desclassificação se dará por decisão motivada do Pregoeiro.

5.2.3- Serão desconsideradas ofertas ou vantagens baseadas nas propostas das demais licitantes.

5.2.4- O eventual desempate de propostas do mesmo valor será promovido pelo sistema, com observância dos critérios legais estabelecidos para tanto.

5.3- Nova grade ordenatória será divulgada pelo sistema, contendo a relação das propostas classificadas e das desclassificadas.

5.4- Será iniciada a etapa de lances, com a participação de todas as licitantes detentoras de propostas classificadas.

5.4.1- A formulação de lances será efetuada, exclusivamente, por meio do sistema eletrônico;

a) Os lances deverão ser formulados em valores distintos e decrescentes, inferiores à proposta de menor preço, observada a **redução mínima de R\$ 350,00** (trezentos e cinquenta reais);

a.1) A aplicação do valor de redução mínima entre os lances incidirá sobre o **preço total do lote único**.

5.4.2- A etapa de lances terá a duração de **15** (quinze) **minutos**.

a) A duração da etapa de lances será prorrogada automaticamente pelo sistema, visando à continuidade da disputa, quando houver lance admissível ofertado nos últimos **3** (três) **minutos** do período de que trata o subitem 5.4.2 ou nos sucessivos períodos de prorrogação automática.



# TRIBUNAL DE CONTAS DO ESTADO DE SÃO PAULO

b) Não havendo novos lances ofertados nas condições estabelecidas no subitem “a”, a duração da prorrogação encerrar-se-á, automaticamente, quando atingido o terceiro minuto contado a partir do registro no sistema, do último lance que ensejar prorrogação.

**5.4.3-** No decorrer da etapa de lances, as licitantes serão informadas pelo sistema eletrônico:

a) dos lances admitidos e dos inválidos, horários de seus registros no sistema e respectivos valores;

b) do tempo restante para o encerramento da etapa de lances.

**5.4.4-** A etapa de lances será considerada encerrada, findos os períodos de duração indicados no subitem 5.4.2.

**5.5-** Encerrada a etapa de lances, o sistema divulgará a nova grade ordenatória, contendo a classificação final, em ordem crescente de valores;

**5.5.1-** Para essa classificação será considerado o último preço admitido de cada licitante.

**5.6-** Com base na classificação a que alude o subitem 5.5 deste item, será assegurada às licitantes microempresas ou empresas de pequeno porte preferência à contratação, observadas as seguintes regras:

**5.6.1-** A microempresa ou empresa de pequeno porte detentora da proposta de menor valor, dentre aquelas cujos valores sejam iguais ou superiores até 5% (cinco por cento) ao valor da proposta melhor classificada, será convocada pelo pregoeiro, para que apresente preço inferior ao da melhor classificada, no prazo de 5 (cinco) minutos, sob pena de preclusão do direito de preferência;

a) A convocação recairá sobre a licitante vencedora de sorteio, no caso de haver propostas empatadas, nas condições do subitem 5.6.1;

**5.6.2-** Não havendo a apresentação de novo preço, inferior ao preço da proposta melhor classificada, serão convocadas para o exercício do direito de preferência, respeitada a ordem de classificação, as demais microempresas ou empresas de pequeno porte cujos valores das propostas se enquadrem nas condições indicadas no subitem 5.6.1;

**5.6.3-** Caso a detentora da melhor oferta, de acordo com a classificação de que trata o subitem 5.5, seja microempresa ou empresa de pequeno porte não será assegurado o direito de preferência, passando-se, desde logo, à negociação do preço.

**5.7-** O Pregoeiro poderá negociar com o autor da oferta de menor valor, obtida com base nas disposições dos subitens 5.6.1 e 5.6.2, ou, na falta desta, com base na classificação de que trata o subitem 5.5, mediante troca de mensagens abertas no sistema, com vistas à redução do preço.

**5.8-** Após a negociação, se houver, o Pregoeiro examinará a aceitabilidade do menor preço, decidindo motivadamente a respeito;

**5.8.1-** A aceitabilidade será aferida a partir dos preços de mercado vigentes na data da apresentação das propostas, apurados mediante pesquisa realizada por este Tribunal de Contas, que será juntada aos autos por ocasião do julgamento.

**5.9-** Considerada aceitável a oferta de menor preço, passará o Pregoeiro ao julgamento da habilitação, observando as seguintes diretrizes:



# TRIBUNAL DE CONTAS DO ESTADO DE SÃO PAULO

a) Verificação dos dados e informações do autor da oferta aceita, constantes do CAUFESP e extraídos dos documentos indicados no Item 4 - HABILITAÇÃO deste edital;

b) Caso os dados e informações constantes no CAUFESP não atendam aos requisitos estabelecidos no Item 4 - HABILITAÇÃO deste Edital, o Pregoeiro verificará a possibilidade de suprir ou sanear eventuais omissões ou falhas, mediante consultas efetuadas por outros meios eletrônicos hábeis de informações;

b.1) Essa verificação será certificada pelo Pregoeiro na ata da sessão pública, devendo ser anexados aos autos, os documentos passíveis de obtenção por meio eletrônico, salvo impossibilidade devidamente certificada e justificada;

c) A licitante poderá, ainda, suprir ou sanear eventuais omissões ou falhas, relativas ao cumprimento dos requisitos e condições de habilitação estabelecidos no Edital, mediante a apresentação de documentos, desde que os envie no curso da própria sessão pública do pregão e até a decisão sobre a habilitação, por meio de fac-símile para o número (11) 3292-3322 ou por correio eletrônico para o endereço [cpl@tce.sp.gov.br](mailto:cpl@tce.sp.gov.br);

c.1) Sem prejuízo do disposto nas alíneas “a”, “b”, “c”, “d” e “e”, deste subitem 5.9, serão apresentados, obrigatoriamente, por fax ou por correio eletrônico, as declarações a que se refere o subitem 4.1.5, bem como demais documentos exigidos no Item 4 - Habilitação, deste edital, que não constarem do cadastro junto ao CAUFESP;

d) Este Tribunal não se responsabilizará pela eventual indisponibilidade dos meios eletrônicos hábeis de informações, no momento da verificação a que se refere a alínea “b”, ou dos meios para a transmissão de cópias de documentos a que se refere a alínea “c”, ambas deste subitem 5.9, ressalvada a indisponibilidade de seus próprios meios. Na hipótese de ocorrerem essas indisponibilidades e/ou não sendo supridas ou saneadas as eventuais omissões ou falhas, na forma prevista nas alíneas “b” e “c”, a licitante será inabilitada, mediante decisão motivada;

e) Os originais ou cópias autenticadas por tabelião de notas, dos documentos enviados na forma constante da alínea “c”, deverão ser apresentados no PROTOCOLO localizado na Rua Venceslau Brás, 183, térreo, Prédio Anexo-II, Centro, São Paulo, **aos cuidados da Comissão Permanente de Licitações**, CEP 01016-000, telefone (11) 3292-3322, em até **2 (dois) dias** após o encerramento da sessão pública, sob pena de invalidade do respectivo ato de habilitação e a aplicação das penalidades cabíveis;

e.1) Os documentos poderão ser apresentados em cópia simples, desde acompanhados do original para que seja autenticado pelo Pregoeiro ou por um dos membros da Equipe de Apoio no ato de sua apresentação;

f) Para habilitação de microempresas ou empresas de pequeno porte não será exigida comprovação de regularidade fiscal, mas será obrigatória a apresentação dos documentos indicados no subitem 4.1.2, alíneas “a” a “e”, ainda que os mesmos veiculem restrições impeditivas à referida comprovação;

g) Constatado o cumprimento dos requisitos e condições estabelecidos no Edital, a licitante será habilitada e declarada vencedora do certame;

h) Por meio de aviso lançado no sistema, o Pregoeiro informará às demais licitantes que poderão consultar as informações cadastrais da licitante vencedora utilizando opção disponibilizada no próprio sistema para tanto. Deverá, ainda, informar o teor dos documentos recebidos por fac-símile ou outro meio eletrônico.



# TRIBUNAL DE CONTAS DO ESTADO DE SÃO PAULO

5.10- A licitante habilitada nas condições da alínea “f”, do subitem 5.9, deverá comprovar sua regularidade fiscal, sob pena de decadência do direito à contratação, sem prejuízo da aplicação das sanções cabíveis.

5.11- A comprovação de que trata o subitem 5.10 deverá ser efetuada mediante a apresentação das competentes certidões negativas de débitos, ou positivas com efeitos de negativas, no prazo de **2 (dois) dias úteis**, contado a partir do momento em que a licitante for declarada vencedora do certame, prorrogável por igual período, a critério da Administração.

5.12- Ocorrendo a habilitação na forma indicada na alínea “f”, do subitem 5.9, a sessão pública será suspensa pelo Pregoeiro, observados os prazos previstos no subitem 5.11, para que a licitante vencedora possa comprovar a regularidade fiscal.

5.13- Por ocasião da retomada da sessão, o Pregoeiro decidirá motivadamente sobre a comprovação ou não da regularidade fiscal ou sobre a prorrogação de prazo para a mesma comprovação.

5.14- Se a oferta não for aceitável, se a licitante desatender às exigências para a habilitação, ou não sendo saneada a irregularidade fiscal, o Pregoeiro, respeitada a ordem de classificação, examinará a oferta subsequente de menor preço, negociará com o seu autor, decidirá sobre a sua aceitabilidade e, em caso positivo, verificará as condições de habilitação e assim sucessivamente, até a apuração de uma oferta aceitável cujo autor atenda aos requisitos de habilitação, caso em que será declarado vencedor.

## 6- RECURSO, ADJUDICAÇÃO E HOMOLOGAÇÃO.

6.1- Divulgado o vencedor, o Pregoeiro informará às licitantes, por meio de mensagem lançada no sistema, que poderão interpor recurso, imediata e motivadamente, por meio eletrônico, utilizando para tanto, exclusivamente, campo próprio disponibilizado no sistema.

6.2- Havendo interposição de recurso, na forma indicada no subitem 6.1, o Pregoeiro, por mensagem lançada no sistema, informará aos recorrentes que poderão apresentar memoriais contendo as razões de recurso, no prazo de **3 (três) dias** após o encerramento da sessão pública, e às demais licitantes que poderão apresentar contrarrazões, em igual número de dias, os quais começarão a correr do término do prazo para apresentação de memoriais, sendo-lhes assegurada vista imediata dos autos, neste Tribunal de Contas, na **Sala da Secretaria da Comissão Permanente de Licitações** - Rua Venceslau Brás, 183 - 1º subsolo, Centro, SP, telefone: (11) 3292-3322;

6.2.1- Os memoriais de recurso e as contrarrazões serão oferecidos por meio eletrônico, no sítio [www.bec.sp.gov.br](http://www.bec.sp.gov.br) ou [www.bec.fazenda.sp.gov.br](http://www.bec.fazenda.sp.gov.br), opção RECURSO, e a apresentação de documentos relativos às peças antes indicadas, se houver, será efetuada mediante protocolo, na Seção de PROTOCOLO, Rua Venceslau Brás, 183, térreo, Prédio Anexo-II, Centro, São Paulo, aos cuidados da Comissão Permanente de Licitações, observados os prazos estabelecidos no subitem 6.2.

6.3- A falta de interposição na forma prevista no subitem 6.1 importará a decadência do direito de recurso e o pregoeiro adjudicará o objeto do certame ao vencedor, na própria sessão, propondo à autoridade competente a homologação do procedimento licitatório.





# TRIBUNAL DE CONTAS DO ESTADO DE SÃO PAULO

6.4- Decididos os recursos e constatada a regularidade dos atos praticados, a autoridade competente adjudicará o objeto da licitação à licitante vencedora e homologará o procedimento licitatório.

6.5- O recurso terá efeito suspensivo e o seu acolhimento importará a invalidação dos atos insuscetíveis de aproveitamento.

6.6- A adjudicação será feita **pelo lote**.

6.7- A vencedora do certame obriga-se a apresentar, no prazo de **dois dias úteis** contado da data de adjudicação do objeto, os novos preços unitários e totais dos lotes para a contratação, a partir do valor total final obtido no certame;

6.7.1- Esses novos preços serão apresentados pela licitante vencedora, em nova planilha a ser entregue diretamente na Comissão Permanente de Licitações;

6.7.2- Se a licitante vencedora do certame deixar de cumprir a obrigação estabelecida no subitem 6.7, no prazo ali assinalado, os preços unitários finais válidos para a contratação serão apurados por este Tribunal de Contas, com a aplicação do percentual que retrate a redução obtida entre o valor total oferecido na proposta inicial e o valor total final obtido no certame, indistintamente, sobre cada um dos preços unitários ofertados na referida proposta.

## 7- DESCONEXÃO COM O SISTEMA ELETRÔNICO

7.1- À licitante caberá acompanhar as operações no sistema eletrônico, durante a sessão pública, respondendo pelos ônus decorrentes de sua desconexão ou da inobservância de quaisquer mensagens emitidas pelo sistema.

7.2- A desconexão do sistema eletrônico com o Pregoeiro, durante a sessão pública, implicará:

a) Fora da etapa de lances, a sua suspensão e o seu reinício, desde o ponto em que foi interrompida. Neste caso, se a desconexão persistir por tempo superior a 15 (quinze) minutos, a sessão pública deverá ser suspensa e reiniciada somente após comunicação expressa aos licitantes de nova data e horário para a sua continuidade;

b) Durante a etapa de lances, a continuidade da apresentação de lances pelas licitantes, até o término do período estabelecido no edital.

7.3- A desconexão do sistema eletrônico com qualquer licitante não prejudicará a conclusão válida da sessão pública ou do certame.

## 8- CONTRATAÇÃO

8.1- A contratação decorrente desta licitação será formalizada mediante celebração de termo de contrato, cuja minuta integra este edital como Anexo IV;

8.1.1- Se, por ocasião da formalização do contrato, as certidões de regularidade de débito da adjudicatária perante o Sistema de Seguridade Social (INSS), o Fundo de Garantia por Tempo de Serviço (FGTS) e a Fazenda Nacional (Certidão Conjunta Negativa de Débitos relativa a tributos federais e dívida ativa da União) estiverem com os prazos de validade vencidos, este Tribunal de Contas verificará a situação por meio eletrônico hábil de informações, certificando nos autos do processo a regularidade e anexando os documentos passíveis de obtenção por tais meios, salvo impossibilidade devidamente justificada;

8.1.2- Se não for possível atualizá-las por meio eletrônico hábil de informações, a Adjudicatária será notificada para, no prazo de **dois dias úteis**, comprovar a sua situação de regularidade de que trata o subitem 8.1.1, mediante a apresentação das



# TRIBUNAL DE CONTAS DO ESTADO DE SÃO PAULO

certidões respectivas com prazos de validade em vigência, sob pena de a contratação não se realizar;

**8.1.3-** Constitui condição para a celebração da contratação a inexistência de registros em nome da adjudicatária no “Cadastro Informativo dos Créditos não Quitados de Órgãos e Entidades Estaduais do Estado de São Paulo - CADIN ESTADUAL”, o qual deverá ser consultado por ocasião da respectiva celebração.

**8.2-** A adjudicatária deverá assinar o instrumento de contrato, no prazo **de cinco dias úteis** contados da data da convocação, podendo ser prorrogado uma única vez por igual período a critério deste Tribunal de Contas, sob pena de decair do direito à contratação se não o fizer, sem prejuízo das sanções previstas neste Edital.

**8.3-** Quando a Adjudicatária deixar de comprovar a regularidade fiscal, nos moldes dos subitens 5.10 e 5.11, ou na hipótese de invalidação do ato de habilitação com base no disposto na alínea “e”, do subitem 5.9, todos do item 5 ou, ainda, quando convocada dentro do prazo de validade de sua proposta, não apresentar a situação regular de que tratam os subitens 8.1.1 e 8.1.3, ambos deste item 8, ou se recusar a assinar o contrato, serão convocadas as demais licitantes classificadas, para participar de nova sessão pública do pregão, com vistas à celebração da contratação;

**8.3.1-** Essa nova sessão será realizada em prazo, não inferior a **dois dias úteis**, contados da divulgação do aviso;

**8.3.2-** A divulgação do aviso ocorrerá por publicação no Diário Oficial do Estado de São Paulo DOE e divulgação nos endereços eletrônicos [www.bec.sp.gov.br](http://www.bec.sp.gov.br) ou [www.bec.fazenda.sp.gov.br](http://www.bec.fazenda.sp.gov.br);

**8.3.3-** Na sessão, respeitada a ordem de classificação, observar-se-ão as disposições dos subitens 5.7 a 5.10 do item 5 e subitens 6.1 a 6.4 e 6.6 do item 6, todos deste Edital.

**8.4-** A vigência contratual iniciar-se-á na data da publicação do extrato do contrato, encerrando-se na data de emissão do Recibo Definitivo.

**8.5-** A Contratada se obriga a manter, durante toda a execução do contrato, em compatibilidade com as obrigações assumidas todas as condições de habilitação e qualificação, exigidas na licitação.

## 9- EXECUÇÃO E RECEBIMENTO

As condições de execução e recebimento estão dispostas na Cláusula Segunda do Anexo IV - Minuta de Contrato.

## 10- FORMA DE PAGAMENTO

As condições de pagamento estão dispostas na Cláusula Terceira do Anexo IV - Minuta de Contrato.

## 11- SANÇÕES

Quem, convocado dentro do prazo de validade da sua proposta, não celebrar o contrato, deixar de entregar ou apresentar documentação falsa, ensejar o retardamento da execução de seu objeto, não mantiver a proposta, comportar-se de modo inidôneo ou cometer fraude fiscal, ficará sujeito às sanções previstas no artigo 7º da Lei Federal nº 10.520/02, demais penalidades legais e na Resolução nº 5, de 1º de Setembro de 1993 (alterada pela Resolução nº 3/08) - Anexo V, que a Contratada declara conhecer integralmente.



## 12- DISPOSIÇÕES FINAIS

12.1- As normas disciplinadoras desta licitação serão interpretadas em favor da ampliação da disputa, respeitada a igualdade de oportunidade entre as licitantes, desde que não comprometam o interesse público, a finalidade e a segurança da contratação.

12.2- Das sessões públicas de processamento do Pregão serão lavradas atas circunstanciadas, observado o disposto no artigo 14, inciso XII, do regulamento anexo à Resolução CC-27/2006, a serem assinadas pelo Pregoeiro e pela equipe de apoio.

12.3- O sistema manterá sigilo quanto à identidade das licitantes, para o Pregoeiro até a etapa de negociação com o autor da melhor oferta e para os demais até a etapa de habilitação.

12.4- O resultado deste Pregão e os demais atos pertinentes a esta licitação, sujeitos à publicação, serão divulgados no Diário Oficial do Estado e nos sítios eletrônicos [www.bec.sp.gov.br](http://www.bec.sp.gov.br) ou [www.bec.fazenda.sp.gov.br](http://www.bec.fazenda.sp.gov.br), opção "pregaoeletronico".

12.5- Até **2 (dois) dias úteis anteriores** à data fixada para abertura da sessão pública, qualquer pessoa poderá, por meio do sistema eletrônico, solicitar esclarecimentos, informações ou impugnar o ato convocatório do Pregão Eletrônico;

12.5.1- A impugnação, assim como os pedidos de esclarecimentos e informações, será formulada em campo próprio do sistema, encontrado na opção EDITAL;

12.5.2- As impugnações e os esclarecimentos **serão respondidos** pelo subscritor do Edital, no prazo de até **1 (um) dia útil**, anterior à data fixada para abertura da sessão pública;

12.5.3- Acolhida a impugnação contra o ato convocatório, será designada nova data para realização da sessão pública.

12.6- Os casos omissos do presente Pregão serão solucionados pelo Pregoeiro, e as questões relativas ao sistema, pelo Departamento de Controle de Contratações Eletrônicas - DCC da Secretaria da Fazenda do Estado.

12.7- Integram o presente Edital:

- a) Anexo I - Memorial Descritivo;
- b) Anexo II - Proposta;
- c) Anexo III - Modelo Arquivo Declarações;
- d) Anexo IV - Minuta de Contrato;
- e) Anexo V - Resolução nº 5, de 1º de Setembro de 1993 (alterada pela Resolução nº 3/08).

12.8- Para dirimir quaisquer questões decorrentes da licitação, não resolvidas na esfera administrativa, será competente o foro da Comarca da Capital do Estado de São Paulo.

São Paulo, em 04 de junho de 2013.

**Carlo Magno de Oliveira**  
Diretor Técnico  
Departamento Geral de Administração



# TRIBUNAL DE CONTAS DO ESTADO DE SÃO PAULO

## ANEXO I - MEMORIAL DESCRITIVO PREGÃO (ELETRÔNICO) nº 27/13 - TCE/SP

### 1- OBJETO

Aquisição de estantes para os gabinetes dos Auditores e do Ministério Público, localizados nos 9º e 6º andares do Prédio Sede do Tribunal de Contas do Estado de São Paulo.

### 2 - CONSIDERAÇÕES INICIAIS

Este memorial tem por objetivo descrever e especificar as estantes a serem fornecidas.

A entrega e instalação dos móveis serão acompanhadas e fiscalizadas por **Comissão de Fiscalização** designada por este Tribunal de Contas.

Todos os materiais a serem empregados na execução dos móveis deverão ser de boa qualidade e satisfazer as especificações constantes neste memorial. Todos os serviços serão executados em completa obediência aos princípios de boa técnica, devendo ainda satisfazer rigorosamente às Normas Brasileiras.

Caso algum material tenha saído de linha, ou ainda, caso se faça opção pelo uso de material equivalente, deverá ser submetido à aprovação da **Comissão de Fiscalização**, objetivando o mesmo padrão de qualidade.

No item 9 deste Memorial Descritivo, seguem desenhos técnicos visando ilustrar melhor cada um dos itens constantes deste memorial.



# TRIBUNAL DE CONTAS DO ESTADO DE SÃO PAULO

## 3 - DESCRIÇÃO DOS MÓVEIS

LOTE ÚNICO				
ITEM	CÓDIGO	DESCRIÇÃO	QTDE.	VALOR REFERENCIAL UNITÁRIO (R\$)
1	E1	<p><b>Estante 1</b></p> <ul style="list-style-type: none"><li>- Tampo com espessura mínima de 25 mm em MDP;</li><li>- Corpo, divisão central e 6 (seis) prateleiras em MDP com espessura mínima de 18 mm;</li><li>- Encabeçamento e bordas reto;</li><li>- Revestimento em laminado melamínico texturizado nas duas faces bem como bordas no padrão "CARVALHO AMETISTA" OU SIMILAR;</li><li>- Porta com vidro transparente e incolor 4 mm;</li><li>- Gaveta com 200 mm de altura, com corrediças telescópicas que possibilitem a extração completa da gaveta;</li><li>- Puxadores tipo alça, metálicos e com acabamento escovado, similares aos já existentes;</li><li>- Pé com travessa metálica em perfil de aço 20 x 20 mm com pintura eletrostática epóxi-pó na cor PRETO com sapatas ajustáveis.</li></ul> <p>Obs.: (1) As prateleiras deverão ser removíveis e ajustáveis através de conjuntos de 4 pinos metálicos de apoio dispostos em intervalos de 50 mm, sendo 4 posições para cima e 4 para baixo medidos a partir do centro, totalizando 9 posições distintas. (2) Amostras dos acabamentos e puxadores deverão ser fornecidas para <b>prévia</b> aprovação pela comissão de fiscalização.</p> <p><b>Dimensões: 800 x 360 x 2170 mm</b> (larg x prof x alt)</p>	9	3.020,00
2	E2	<p><b>Estante 2</b></p> <ul style="list-style-type: none"><li>- Tampo com espessura mínima de 25 mm em MDP;</li><li>- Corpo, divisão central e 6 (seis) prateleiras em MDP com espessura mínima de 18 mm;</li><li>- Encabeçamento e bordas reto;</li><li>- Revestimento em laminado melamínico texturizado nas duas faces bem como bordas no padrão "CARVALHO AMETISTA" OU SIMILAR (deverá ser trazida amostra, para aprovação da comissão de fiscalização, antes da produção/entrega (se for produto de catálogo);</li><li>- Porta com vidro transparente e incolor 4 mm;</li><li>- Puxadores tipo alça, metálicos e com acabamento escovado semelhantes aos já existentes;</li><li>- Pé com travessa metálica em perfil de aço 20 x 20 mm com pintura eletrostática epóxi-pó na cor PRETO com sapatas ajustáveis.</li></ul> <p>Obs.: (1) As prateleiras deverão ser removíveis e ajustáveis através de conjuntos de 4 pinos metálicos de apoio dispostos em intervalos de 50 mm, sendo 4 posições para cima e 4 para baixo medidos a partir do centro, totalizando 9 posições distintas. (2) Amostras dos acabamentos e puxadores deverão ser fornecidas para <b>prévia</b> aprovação pela comissão de fiscalização.</p> <p><b>Dimensões: 1100 x 360 x 2170 mm</b> (larg x prof x alt)</p>	6	3.790,00



## 4 - OBRIGAÇÕES DA CONTRATADA

Estão dispostas na Cláusula Quinta do Anexo IV - Minuta de Contrato.

## 5 - PREVENÇÃO DE ACIDENTES

A **Contratada** responderá e responsabilizar-se-á pela prevenção de acidentes e pela segurança de suas atividades e de seus funcionários quando da realização dos serviços, fazendo com que eles observem e cumpram rigorosamente os regulamentos e determinações de segurança, bem como, tomando ou fazendo com que sejam tomadas as medidas corretivas necessárias.

## 6 - PRAZO DE ENTREGA

O prazo de entrega do objeto é de **45** (quarenta e cinco) **dias corridos**, contados da data de recebimento pela **Contratada** da Autorização para Início dos Serviços.

## 7 - GARANTIA

Os produtos entregues bem como os serviços prestados pela **Contratada** terão garantia mínima de **12** (doze) **meses**, contados da data de emissão do **Recibo Definitivo**.

Durante o prazo de vigência da garantia, a **Contratada** obriga-se a repor as peças/componentes e os acessórios danificados, no prazo de até **4** (quatro) **dias úteis**, a partir da comunicação por escrito. Todas as despesas com reparos que não resultarem do mau uso dos produtos, durante o prazo de vigência da garantia, correrão por conta da **Contratada**.

## 8 - DISPOSIÇÕES FINAIS

No ato da entrega, o acabamento geral do mobiliário deverá apresentar texturas completamente lisas e uniformes, sem quaisquer riscos, irregularidades, manchas ou desnivelamentos. A estrutura dos móveis deve ser rígida e firme e, quaisquer vícios ou defeitos ocultos que venham a apresentar são de responsabilidade da **Contratada**.

A **Comissão de Fiscalização** anotarás todas as ocorrências determinando o que for necessário para a regularização das faltas ou defeitos observados.

A licitante poderá realizar **vistoria** para tomar ciência das características, dificuldades e condições do local onde serão executados os serviços descritos neste memorial, de modo a obter, para sua utilização e por sua exclusiva responsabilidade, toda informação necessária à elaboração de sua proposta.

## 9 - DESENHOS TÉCNICOS

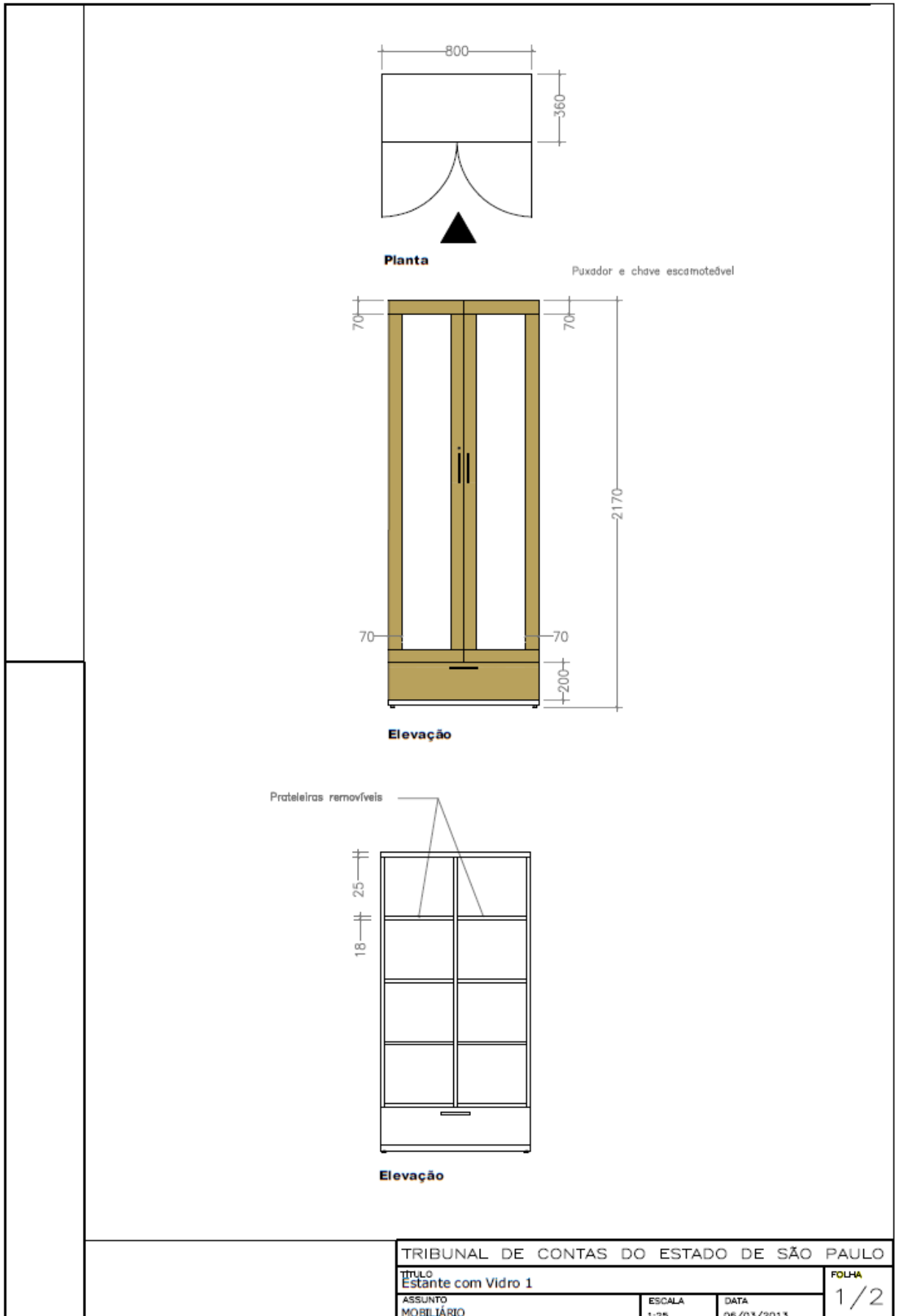

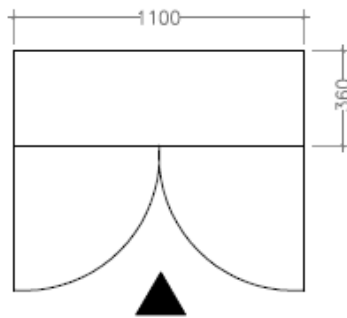

**Planta**

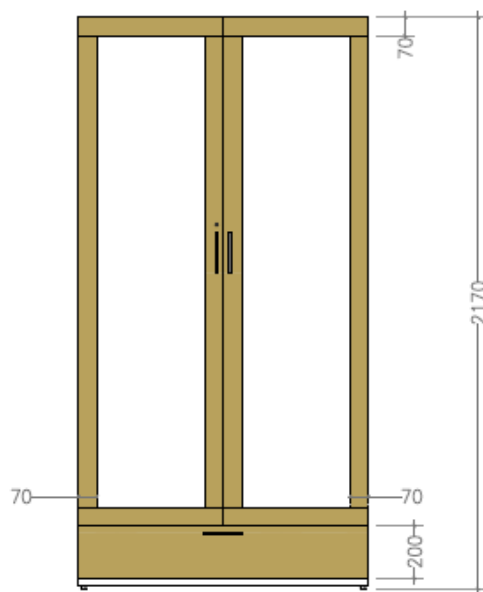

**Elevação**

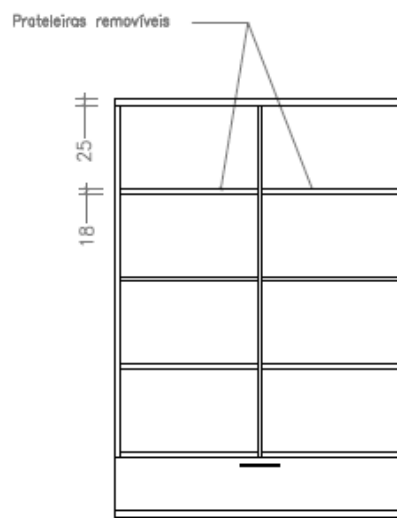

**Elevação**

TRIBUNAL DE CONTAS DO ESTADO DE SÃO PAULO			FOLHA
TÍTULO E2 - Estante com Vidro 2			2/2
ASSUNTO MOBILIÁRIO	ESCALA 1:25	DATA 06/03/2013	





# TRIBUNAL DE CONTAS DO ESTADO DE SÃO PAULO

## 10 - QUANTIDADES E CÓDIGO DE REFERÊNCIA DA BOLSA ELETRÔNICA DE COMPRAS (BEC)

Item	Quant.	Código BEC	Unidade	Descrição	Valor unitário (R\$)	Redução/R\$**
1	1	2637693	VIDE EDITAL	Aquisicao de mobiliarios de escritorio; agrupamento de itens; pregao eletronico; (descricao detalhada, vide edital)	49.920,00*	350,00
<b>Valor total do Lote Único</b>					<b>49.920,00</b>	

\* Valor resultante do agrupamento dos itens.

\*\* A aplicação do valor de redução mínima entre os lances incidirá sobre o **valor total do Lote Único**.



# TRIBUNAL DE CONTAS DO ESTADO DE SÃO PAULO

## ANEXO II - PROPOSTA

**OBJETO:** Aquisição de mobiliário para os 6º e 9º pavimentos, prédio Sede deste Tribunal de Contas.

Lote	Código BEC	Quantidade	Unidade de Fornecimento	Descrição Resumida – Código	Preço Unitário/R\$	Preço Total do Item/R\$	Procedência e Marca
ÚNICO	2637693	9	Unidade	Estante 1 – E1 Dimensões: 800 x 360 x 2170 mm (larg x prof x alt)			
		6	Unidade	Estante 2 – E2 Dimensões: 1100 x 360 x 2170 mm (larg x prof x alt)			
Preço total do Lote Único /R\$:							

Critério de julgamento: **menor preço total do lote único.**

Prazo de garantia: \_\_\_\_\_ (\_\_\_\_\_) meses contados da data do **recebimento definitivo** (mínimo de 12 meses).

Durante o prazo de vigência da garantia, a Contratada obriga-se a repor as peças/componentes e os acessórios danificados, no prazo de até **4 (quatro) dias** úteis contados do recebimento por ela da comunicação por escrito. Todas as despesas com reparos que não resultarem do mau uso dos produtos, durante o prazo de vigência da garantia, correrão por conta da Contratada.

Os produtos e serviços ofertados atendem todas as especificações exigidas no Anexo I - Memorial Descritivo.

Os preços acima indicados contemplam todos os custos diretos e indiretos incorridos na data da apresentação desta proposta incluindo, entre outros: tributos, encargos sociais, material, despesas administrativas, seguro, frete e lucro.

Não será admitida cotação inferior à quantidade prevista neste Edital. É vedada apresentação de proposta parcial para o **lote**, devendo o licitante contemplar todos os seus itens.

Prazo de validade da proposta: \_\_\_\_\_ dias (mínimo de 60 dias) contados da data da sessão de processamento do **PREGÃO ELETRÔNICO**.

Prazo de entrega: \_\_\_\_\_ dias (máximo de 45) corridos contados da data de recebimento pela **CONTRATADA** da Autorização para Início dos Serviços.

*Esta Planilha deve ser preenchida e anexada em local específico no Sistema de proposta da BEC (preferencialmente em arquivo PDF), sem nenhuma informação que possa identificar a firma ou a denominação social da proponente, inclusive na tela "Propriedades", no campo "Empresa" do arquivo (ver item 3.1.1 do Edital).*



# TRIBUNAL DE CONTAS DO ESTADO DE SÃO PAULO

## ANEXO III - MODELO ARQUIVO DECLARAÇÕES (FASE HABILITAÇÃO) PREGÃO (ELETRÔNICO) nº 27/13 - TCE-SP

Eu \_\_\_\_\_(nome completo), representante legal da empresa  
\_\_\_\_\_(denominação da pessoa jurídica), participante do  
PREGÃO (ELETRÔNICO) nº 27/13, do Tribunal de Contas do Estado de São Paulo,  
declaro, sob as penas da lei:

- a) nos termos do inciso V do artigo 27 da Lei nº. 8.666, de 21 de junho de 1993 e alterações, que a empresa encontra-se em situação regular perante o Ministério do Trabalho, no que se refere à observância do disposto no inciso XXXIII do artigo 7º da Constituição Federal;
- b) está ciente de que registro(s) no CADIN ESTADUAL (Lei Estadual nº. 12.799/08), impede(m) a contratação com este Tribunal de Contas;

***Para licitantes microempresas ou empresas de pequeno porte que pretendem usufruir o direito de preferência e/ou o benefício da habilitação com irregularidade fiscal:***

- c) não possui qualquer dos impedimentos previstos nos §§ 4º e seguintes todos do artigo 3º da Lei Complementar nº. 123, de 14 de dezembro de 2006 e alterações, cujos termos declara conhecer na íntegra.

São Paulo, em ..... de ..... de 2013.

\_\_\_\_\_  
Nome e assinatura do representante legal

RG nº.....



# TRIBUNAL DE CONTAS DO ESTADO DE SÃO PAULO

## ANEXO IV MINUTA DE CONTRATO

### CONTRATO QUE ENTRE SI CELEBRAM O TRIBUNAL DE CONTAS DO ESTADO DE SÃO PAULO E A EMPRESA

\_\_\_\_\_.

O **TRIBUNAL DE CONTAS DO ESTADO DE SÃO PAULO**, inscrito no CNPJ sob nº 50.290.931/0001-40, com sede na Avenida Rangel Pestana nº. 315, Centro, São Paulo, Capital, representado, pelo Senhor Diretor Técnico do Departamento Geral de Administração, **Carlos Magno de Oliveira**, RG nº \_\_\_\_\_ e CPF nº \_\_\_\_\_, conforme Delegação de Competência fixada pela Resolução 1/97 e Ato nº 197/98, publicado no DOE de 5 de fevereiro de 1998, de ora em diante designado **CONTRATANTE**, e a empresa \_\_\_\_\_, inscrita no CNPJ sob nº \_\_\_\_\_, com sede na \_\_\_\_\_, nº \_\_\_\_\_, \_\_\_\_\_ - \_\_\_\_\_, representada na forma de seu estatuto/contrato social pelo Senhor \_\_\_\_\_, RG nº \_\_\_\_\_ e CPF nº \_\_\_\_\_, na qualidade de vencedora do Pregão Eletrônico nº 27/13, nos termos das Leis Federais nº 10.520/02 e nº 8.666/93 e suas alterações, doravante denominada simplesmente **CONTRATADA**, firmam o presente Contrato, autorizado pelo Excelentíssimo Senhor Conselheiro Presidente às fls. \_ dos autos do TC-A nº 14.336/026/13, com as seguintes cláusulas:

### CLÁUSULA PRIMEIRA OBJETO

- 1.1- Aquisição de mobiliário para os 6º e 9º andares do prédio Sede do **CONTRATANTE**, conforme especificações constantes do Anexo I - Memorial Descritivo do Edital do Pregão Eletrônico nº 27/13.
- 1.2- Considera-se parte integrante do presente instrumento, como se nele estivessem transcritos, os seguintes documentos: a) Edital do Pregão Eletrônico nº 27/13 e seus Anexos; b) Proposta de \_\_\_ de \_\_\_\_\_ de 2013, apresentada pela **CONTRATADA**; e c) Ata da sessão do Pregão Eletrônico nº 27/13.
- 1.3- O regime de execução é de empreitada por preço global.
- 1.4- O objeto do presente contrato poderá sofrer supressões ou acréscimos, mantidas as condições comerciais pactuadas, mediante termo de aditamento, com base no parágrafo 1º, do artigo 65, da Lei Federal n.º 8.666, de 21 de junho de 1993, e alterações.

### CLÁUSULA SEGUNDA CONDIÇÕES DE EXECUÇÃO E RECEBIMENTO

- 2.1- A **CONTRATADA** obriga-se a fornecer o objeto a ela adjudicado, conforme especificações e condições estabelecidas no Edital, em seus anexos e na proposta por ela apresentada, prevalecendo, no caso de divergência, as especificações e condições estabelecidas no edital;



# TRIBUNAL DE CONTAS DO ESTADO DE SÃO PAULO

2.1.1- O objeto desta licitação será recebido por **Comissão de Fiscalização** designada pelo **CONTRATANTE**;

2.1.2- A Comissão de Fiscalização expedirá a Autorização para Início dos Serviços e os recibos provisório e definitivo.

2.2- Correrão por conta da **CONTRATADA** todas as despesas pertinentes, tais como embalagens, seguro, transporte, tributos, encargos trabalhistas e previdenciários e a entrega deverá ocorrer sem prejuízo dos serviços normais do **CONTRATANTE**.

2.3- A entrega deverá ser agendada junto à Comissão de Fiscalização, e será realizada no Prédio Sede do **CONTRATANTE** localizado na Av. Rangel Pestana, 315, CEP: 01017-906, Centro, São Paulo.

2.4- O prazo de entrega do objeto é de **45** (quarenta e cinco) **dias corridos**, contados da data de recebimento pela **CONTRATADA** da Autorização para Início dos Serviços.

2.5- A Autorização para Início dos Serviços será expedida em até **5** (cinco) **dias** contados da data da publicação do extrato deste Contrato.

2.6- Executado, o objeto será recebido pela Comissão de Fiscalização:

2.6.1- **Provisoriamente**, mediante **recibo**, em **5** (cinco) **dias** após a entrega do objeto, devidamente instalado e em perfeitas condições;

2.6.2- **Definitivamente**, mediante **recibo**, ou a comunicação de recusa, em até **7** (sete) **dias** da emissão do **Recibo Provisório**.

2.6.3- Somente serão emitidos os **recibos provisório e definitivo** se atendidas as determinações do Edital e seus anexos.

2.7- Constatadas irregularidades no objeto, a Comissão de Fiscalização, sem prejuízo das penalidades cabíveis, poderá:

2.7.1- Rejeitá-lo no todo ou em parte se não corresponder às especificações do Anexo I - Memorial Descritivo do Edital do Pregão Eletrônico nº 27/13, determinando sua substituição/correção;

2.7.2- Determinar sua complementação se houver diferença de quantidades ou de partes;

2.7.3- As irregularidades deverão ser sanadas pela **CONTRATADA**, no prazo de até **cinco dias** da data de recebimento por ela da notificação por escrito, mantido o preço inicialmente ofertado.

2.8- Os produtos terão **garantia** de no **mínimo 12** (doze) **meses** a contar da data de emissão do Recibo Definitivo;

2.8.1- Durante o prazo de vigência da garantia, a **CONTRATADA** obriga-se a repor as peças/componentes e os acessórios danificados, no prazo de até **4** (quatro) **dias úteis** contados da data de recebimento por ela da comunicação por escrito. Todas as despesas com reparos que não resultarem do mau uso dos produtos, durante o prazo de vigência da garantia, correrão por conta da **CONTRATADA**.

2.9- O recebimento definitivo não exime a **CONTRATADA** de sua responsabilidade, na forma da Lei, pela qualidade, correção e segurança dos produtos entregues.

2.10- Os locais de carga e descarga do **CONTRATANTE** encontram-se dentro da ZMRC (Zona de Máxima Restrição de Circulação) sujeitos, portanto, à legislação municipal pertinente vigente.



# TRIBUNAL DE CONTAS DO ESTADO DE SÃO PAULO

## CLÁUSULA TERCEIRA FATURAMENTO, PAGAMENTO, VALOR E RECURSOS

3.1- Os pagamentos serão efetuados mediante a apresentação dos originais da nota fiscal/fatura;

3.1.1- Conforme o protocolo ICMS 42/09, alterado pelo protocolo ICMS 1/2011 ficam obrigados a emitir a Nota Fiscal Eletrônica - NF-e, modelo 55, em substituição à Nota Fiscal, modelo 1 ou 1-A, a partir de 1º de abril de 2011, os contribuintes (Exceto MEI) que, independentemente da atividade econômica exercida, realizem operações destinadas à Administração Pública direta ou indireta;

3.1.2 Para efeito de pagamento, a **CONTRATADA** encaminhará os documentos de cobrança para a Comissão de Fiscalização.

3.2- Os pagamentos serão realizados mediante depósito na conta corrente bancária em nome da **CONTRATADA** no Banco do Brasil S/A, sendo que a data de exigibilidade do referido pagamento será estabelecida, observadas as seguintes condições:

3.2.1- Em **15** (quinze) **dias**, contados da data de emissão do Recibo Definitivo;

3.2.2- A não observância do prazo previsto para apresentação das notas fiscais/faturas ou a sua apresentação com incorreções ensejará a prorrogação do prazo de pagamento por igual número de dias a que corresponderem os atrasos e/ou as incorreções verificadas.

3.3- A contagem do prazo para pagamento terá início e encerramento em dias de expediente junto ao **CONTRATANTE**.

3.4- Quando for constatada qualquer irregularidade na Nota Fiscal/Fatura, será imediatamente solicitada à **CONTRATADA** carta de correção, quando couber, ou ainda pertinente regularização, que deverá ser encaminhada a Comissão de Fiscalização no prazo de **24** (vinte e quatro) **horas**;

3.4.1- Caso a **CONTRATADA** não apresente carta de correção no prazo estipulado, o prazo para pagamento será recontado a partir da data da sua apresentação.

3.5- O valor total do presente Contrato é de R\$ \_\_\_\_\_ (\_\_\_\_\_).

3.6- A despesa onerará os recursos orçamentários e financeiros da Funcional Programática: 01.032.0200.4821 - Controle e Fiscalização Financeira e Orçamentária, Elemento: 4.4.90.52.32.

## CLÁUSULA QUARTA VIGÊNCIA

Este Contrato inicia-se a partir da data da publicação do seu extrato, encerrando-se na data de emissão do Recibo Definitivo.

## CLÁUSULA QUINTA OBRIGAÇÕES DA CONTRATADA

5.1- Manter, durante todo o prazo de vigência deste Contrato, em compatibilidade com as obrigações por ela assumidas, todas as condições de qualificação e habilitação exigidas no respectivo procedimento licitatório.

5.2- Cumprir os termos do presente Contrato e do Edital e seus anexos, na estrita observância da legislação pertinente em vigor.



# TRIBUNAL DE CONTAS DO ESTADO DE SÃO PAULO

5.3- Assegurar ao **CONTRATANTE** o prazo mínimo de garantia apresentado em sua proposta comercial.

5.4- Responder pelos encargos trabalhistas, previdenciários, fiscais, comerciais, de transportes e taxas de administração, bem como despesas e obrigações financeiras de qualquer natureza, despesas operacionais com frete, carga e descarga, resultantes da execução deste Contrato, sendo que sua inadimplência, com relação a tais encargos, não transfere ao **CONTRATANTE** o ônus pelo seu pagamento, não podendo onerar o presente Contrato.

5.5- Responder por quaisquer danos, perdas ou prejuízos causados diretamente ao **CONTRATANTE** ou a terceiros, decorrentes de sua culpa ou dolo na execução deste Contrato, correndo à suas expensas os ressarcimentos e indenizações devidos.

5.6- Efetuar a limpeza dos locais sujos após a execução dos serviços, bem como efetuar os reparos necessários aos danos causados, se houver, em decorrência da execução daqueles.

5.7- Refazer em **até 5 (cinco) dias, às suas expensas**, qualquer trabalho/produto inadequadamente executado e/ou recusado pela **Comissão de Fiscalização**.

5.8- Comunicar e justificar por escrito ao(a) Gestor(a) do Contrato eventuais motivos que impeçam a realização dos serviços especificados e aguardar autorização.

5.9- Comunicar por escrito à **Comissão de Fiscalização**, para prévia autorização e com antecedência mínima de **48 (quarenta e oito) horas**, quando houver a necessidade de trabalhos após o horário estipulado ou em finais de semana e feriados, sem ônus adicional ao **CONTRATANTE** (horário de trabalho normal será de segunda-feira à sexta-feira das 8 às 18 h).

5.10- Responsabilizar-se pelo controle, supervisão e desenvolvimento dos serviços em andamento.

5.11- Manter seus funcionários devidamente uniformizados com logotipo da empresa.

5.12- Deverá estar ciente de que a **Comissão de Fiscalização** poderá, quando julgar necessário, exigir o respectivo certificado de qualidade dos componentes utilizados, relação dos fabricantes e respectivos endereços, comprovantes de compra, assim como seus tipos e características.

5.13- Apresentar prospectos e/ou catálogos dos fabricantes dos produtos instalados.

5.14- Dispor de todos os equipamentos necessários a execução dos serviços e utilizar profissionais habilitados e qualificados.

5.15- Os trabalhos que representem impactos ou risco as atividades do **CONTRATANTE**, deverão ser previamente programados e aprovados pela **Comissão de Fiscalização**, para horários fora dos turnos de expediente.

5.16- Responsabilizar-se pela integridade e pelo perfeito funcionamento de todos os equipamentos existentes nos locais em que os serviços serão executados.

5.17- A **CONTRATADA** responderá e responsabilizar-se-á pela prevenção de acidentes e pela segurança de suas atividades e de seus funcionários quando da realização dos serviços, fazendo com que eles observem e cumpram rigorosamente os regulamentos e determinações de segurança, bem como, tomando ou fazendo com que sejam tomadas as medidas corretivas necessárias.



# TRIBUNAL DE CONTAS DO ESTADO DE SÃO PAULO

## CLÁUSULA SEXTA GARANTIA CONTRATUAL

- 6.1- Para assegurar a execução ora pactuada, a **CONTRATADA** prestou garantia conforme previsão contida no instrumento convocatório, no valor de R\$ \_\_\_\_\_ (\_\_\_\_\_) equivalente a **5%** (cinco por cento) do valor total deste Contrato.
- 6.2- Ao **CONTRATANTE**, cabe descontar da garantia toda a importância que a qualquer título lhe for devida pela **CONTRATADA**.
- 6.3- Se o valor da garantia for utilizado no pagamento de quaisquer obrigações, a **CONTRATADA**, notificada por meio de correspondência simples, obriga-se a repor ou completar o seu valor, no prazo máximo e improrrogável de **48** (quarenta e oito) **horas**, contadas do recebimento por ela da referida notificação.
- 6.4- A garantia prestada pela **CONTRATADA** será liberada ou restituída após a execução do Contrato, e, quando em dinheiro, corresponderá ao valor remanescente.

## CLÁUSULA SÉTIMA OBRIGAÇÕES DO CONTRATANTE

- 7.1- Efetuar os pagamentos nas condições e preços pactuados.
- 7.2- Indicar, formalmente, **COMISSÃO DE FISCALIZAÇÃO** para acompanhamento e fiscalização da execução contratual.

## CLÁUSULA OITAVA RESCISÃO E SANÇÕES

- 8.1- O não cumprimento das obrigações assumidas no presente Contrato ou a ocorrência da hipótese prevista no artigo 78, da Lei Federal nº. 8.666, de 21 de junho de 1993, atualizada pela Lei Federal nº. 8.883 de 8 de junho de 1994, autoriza, desde já, o **CONTRATANTE** a rescindir unilateralmente este contrato, independentemente de interpelação judicial, sendo aplicável, ainda, o disposto nos artigos 79 e 80 do mesmo diploma legal, no caso de inadimplência.
- 8.2- Aplicam-se a este contrato as sanções estipuladas na Lei Federal nº. 10.520/02 e na Resolução nº. 5, de 1º de setembro de 1993, alterada pela Resolução nº. 3/2008, do **CONTRATANTE**, que a **CONTRATADA** declara conhecer integralmente.
- 8.3- No caso de rescisão administrativa unilateral, a **CONTRATADA** reconhece o direito do **CONTRATANTE** de aplicar as sanções previstas no Edital, neste ajuste e na legislação que rege a licitação.
- 8.4- A aplicação de quaisquer sanções referidas neste dispositivo, não afasta a responsabilização civil da **CONTRATADA** pela inexecução total ou parcial do objeto ou pela inadimplência.
- 8.5- A aplicação das penalidades não impede o **CONTRATANTE** de exigir o ressarcimento dos prejuízos efetivados decorrentes de quaisquer faltas cometidas pela **CONTRATADA**.

## CLÁUSULA NONA FORO

- 9.1- O foro competente para toda e qualquer ação decorrente do presente Contrato é o Foro Central da Capital do Estado de São Paulo.





# TRIBUNAL DE CONTAS DO ESTADO DE SÃO PAULO

9.2- E, por estarem justas e contratadas, assinam o presente Contrato para todos os fins de direito.

São Paulo, em \_\_\_ de \_\_\_\_\_ de 2013.

**P/ CONTRATANTE**

**P/ CONTRATADA**

**Testemunhas:**

\_\_\_\_\_  
Nome:  
RG nº:

\_\_\_\_\_  
Nome:  
RG nº:



# TRIBUNAL DE CONTAS DO ESTADO DE SÃO PAULO

## ANEXO AO CONTRATO

### PLANILHA DE PREÇOS PROCESSO TCA nº 14.336/026/13

Lote	Código BEC	Quantidade	Unidade de Fornecimento	Descrição Resumida – Código	Preço Unitário/R\$	Preço Total do Item/R\$	Procedência e Marca
ÚNICO	2637693	9	Unidade	Estante 1 – E1 Dimensões: 800 x 360 x 2170 mm (larg x prof x alt)			
		6	Unidade	Estante 2 – E2 Dimensões: 1100 x 360 x 2170 mm (larg x prof x alt)			
Preço total do Lote Único /R\$:							



# TRIBUNAL DE CONTAS DO ESTADO DE SÃO PAULO

## ANEXO V - RESOLUÇÃO nº 5/93\*

TC-A -16.529/026/93 – de 1/9/93

PUBLICADA no Diário Oficial do Estado de São Paulo em 2 de setembro de 1993.

O **TRIBUNAL DE CONTAS DO ESTADO DE SÃO PAULO**, no uso de suas atribuições legais e regimentais e, tendo como fundamento a regra do artigo 115 da Lei nº. 8.666/93, considerando a faculdade de expedir normas para a realização de seus procedimentos licitatórios; considerando que a Lei nº. 8.666/93, ao se referir à multa o faz genericamente; Considerando a necessidade de se estabelecerem parâmetros para a aplicação da sanção.

**RESOLVE** baixar a presente resolução, na conformidade seguinte:

**Artigo 1º** - A aplicação de multa na infringência ao disposto nos artigos 81, 86 e 87 da Lei nº. 8.666/93, no âmbito do Tribunal de Contas do Estado de São Paulo, obedecerá ao disposto nesta Resolução.

**Artigo 2º** - A recusa injustificada do adjudicatário em assinar o contrato, aceitar ou retirar o instrumento equivalente, dentro do prazo estabelecido pela Administração do Tribunal de Contas do Estado de São Paulo, caracteriza o descumprimento total da obrigação assumida, sujeitando-o as seguintes penalidades:

*I - Multa de 20% (vinte por cento) sobre o valor da obrigação não cumprida; ou*

*II - Pagamento correspondente à diferença de preço decorrente de nova licitação para o mesmo fim.*

**Artigo 3º** - O atraso injustificado na execução do contrato de serviço, obra, ou na entrega de materiais, sem prejuízo do disposto no parágrafo primeiro do artigo 86 da Lei 8.666/93 e artigo 7º da Lei 10.520/02, sujeitará a contratada à multa de mora sobre o valor da obrigação não cumprida, a partir do primeiro dia útil seguinte ao término do prazo estipulado, na seguinte proporção:

*I - Multa de 10% (dez por cento) até o 30º (trigésimo) dia de atraso; e*

*II - Multa de 15% (quinze por cento) a partir do 31º (trigésimo primeiro) dia de atraso até o 45º (quadragésimo quinto) dia de atraso.*

**Parágrafo único** - A partir do 46º (quadragésimo sexto) dia estará caracterizada a inexecução total ou parcial da obrigação assumida, salvo disposição em contrário, em casos particulares, previstos no edital ou contrato, sujeitando-se à aplicação da multa prevista no artigo quarto desta resolução.

**Artigo 4º** - Pela inexecução total ou parcial do serviço, compra ou obra poderão ser aplicadas à contratada as seguintes penalidades:

*I - Multa de 20% (vinte por cento) sobre o valor da obrigação não cumprida; ou*

*II - Multa correspondente à diferença de preço decorrente de nova licitação para o mesmo fim.*

**Artigo 5º** - O material não aceito deverá ser substituído dentro do prazo fixado pela administração do Tribunal de Contas do Estado de São Paulo, que não excederá a 15 (quinze) dias, contados do recebimento da intimação.

**Parágrafo único** - A não ocorrência de substituição dentro do prazo estipulado ensejará a aplicação da multa prevista no Artigo 4º desta Resolução, considerando-se a mora, nesta hipótese, a partir do primeiro dia útil seguinte ao término do prazo estabelecido no "caput" deste artigo.

**Artigo 6º** - O pedido de prorrogação de prazo final da obra e/ou serviços ou entrega de material somente será apreciado se efetuado dentro dos prazos fixados no contrato ou instrumento equivalente.

**Artigo 7º** - As multas referidas nesta resolução não impedem a aplicação de outras sanções previstas nas Leis 8.666/93 e 10.520/02.

**§ 1º** - Verificado que a obrigação foi cumprida com atraso injustificado ou caracterizada a inexecução parcial, o Tribunal reterá, preventivamente, o valor da multa dos eventuais créditos que a contratada tenha direito, até a decisão definitiva, assegurada a ampla defesa.

**§ 2º** - Caso a contratada tenha prestado garantia, e esta for insuficiente para cobrir o valor da multa, será retida a diferença, nos termos disciplinados no parágrafo anterior.

**§ 3º** - Se este Tribunal decidir pela não aplicação da multa, o valor retido será devolvido à contratada devidamente corrigido pelo IPC-FIPE.

**Artigo 8º** - As normas estabelecidas nesta Resolução deverão constar em todos os procedimentos licitatórios e de dispensa ou inexigibilidade de licitação.

**Artigo 9º** - A presente Resolução entrará em vigor na data de sua publicação.

\* Atualizada pela Resolução nº. 03/08, publicada no Diário Oficial do Estado de São Paulo em 4 de setembro de 2008.