

PLANTA DO 1º PAVIMENTO  
ESC.: 1:50

CONDIÇÕES DE PROJETO - AR CONDICIONADO		
CONDIÇÕES INTERNAS		
AMBIENTE	TEMPERATURA	UMIDADE RELATIVA
CONFORTO	TBS: 24°C±2°C	UR: 50% ±20% S/ COND. S/ CONTROLE
CONDIÇÕES EXTERNAS		
GUARATINGUETA - SP	TEMPERATURA	UMIDADE RELATIVA
	TBS: 32°C	UR: 60%

CARGA TÉRMICA TOTAL						
AMBIENTE	ÁREA (m²)	EQUIPAMENTOS (W)	Nº PESSOAS (UN)	ILUMINAÇÃO (W/m²)	CARGA SENSÍVEL (kW)	VAZÃO DE AR (L/s)
DIRETORIA	24,6	1.000	05	32	10,2	886
REUNIÃO	27,6	500	10	32	14,6	1.264
EXPEDIENTE	332,8	4.800	32	32	118,0	10.208

- NOTAS:
- DIMENSÕES EM MILÍMETROS, EXCETO OUTRA ESPECIFICADAS.
  - NÚMEROS ENTRE PARENTÊSES INDICAM VAZÃO DE AR EM m³/h.
  - OS SUPORTES DAS TUBULAÇÕES SERÃO CONFECCIONADOS EM FE CHATO E Fe CANTONEIRA PINTADOS COM ZARÇAO CONFORME DETALHE.
  - AS TUBULAÇÕES FRIGORÍFICAS RECEBERÃO ISOLAMENTO TÉRMICO COM ESPUMA DE BORRACHA ELASTOMÉRICA PRETA REF. ARMARFLEX COM GÉLULAS FECHADAS, DO TIPO TUBULAR OU COLADAS, PARA TUBOS ATÉ #21/2", ESPESURA 20mm, PARA ÁREAS EXPOSTAS AO SOL OU SUELTAS A CHOQUES MECÂNICOS DEVERÁ AINDA TER PROTEÇÃO MECÂNICA COM ALUMÍNIO LISO DE 0,8mm DE ESPESURA, TIPO AUTO-ADESIVO.

LISTA DE MAQUINAS	
ITEM	DESCRICAÇÃO
CA 05	<b>CASSETE - DIRETORIA</b> FABRICANTE: HITACHI DO BRASIL MODELO: RCI4,0FSN3B1 CAPACIDADE: 4,0 HP VAZÃO DE AR: 1.650 m³/h POTÊNCIA ELÉTRICA DO CONJUNTO: 210 W TENSÃO DE ALIMENTAÇÃO: 220V/1φ/60Hz/T FILTRAGEM: G3 PESO EM OPERAÇÃO EVAPORADOR: 35,0 kg QUANTIDADE: 16 OBS:
CA 07	
CA 08	
CA 21	
CA 04	
CA 06	
CA 04	<b>CASSETE - REUNIÃO E EXPEDIENTE</b> FABRICANTE: HITACHI DO BRASIL MODELO: RCI2,5FSN3B1 CAPACIDADE: 2,5 HP VAZÃO DE AR: 960 m³/h POTÊNCIA ELÉTRICA DO CONJUNTO: 100 W TENSÃO DE ALIMENTAÇÃO: 220V/1φ/60Hz/T FILTRAGEM: G3 PESO EM OPERAÇÃO EVAPORADOR: 34,0 kg QUANTIDADE: 02 OBS:
CA 04	
CA 06	
CA 04	
CA 06	
CA 06	
EX 1.1	<b>EXAUSTORES - SANITÁRIO FEMININO / ESPECIAL</b> FABRICANTE: COMPARCO MODELO: CES-16 VAZÃO DE AR: 272 m³/h POTÊNCIA ELÉTRICA DO CONJUNTO: 60 W TENSÃO DE ALIMENTAÇÃO: 220V/1φ/60Hz/T FILTRAGEM: G1 PESO EM OPERAÇÃO: 9,0 kg QUANTIDADE: 02 OBS: COMPLETO COM VENEZIANA, DUTO FLEXÍVEL E DAMPER DE REGULAGEM.
EX 1.2	
EX 1.1	
EX 1.2	
EX 1.1	
EX 1.2	

LISTA DE MAQUINAS	
ITEM	DESCRICAÇÃO
EVTI 01	<b>HIGH WALL - SALA DE TI</b> FABRICANTE: HITACHI DO BRASIL MODELO: RPK12 - RAA12A CAPACIDADE: 12.000BTU/h VAZÃO DE AR: 600 m³/h POTÊNCIA ELÉTRICA DO CONJUNTO: 90 W TENSÃO DE ALIMENTAÇÃO: 220V/1φ/60Hz/T FILTRAGEM: G1 PESO EM OPERAÇÃO EVAPORADOR: 12 / 35,0 kg QUANTIDADE: 02 OBS:
CDTI 01	
EVTI 02	
CDTI 02	
EVTI 02	
CDTI 02	

LISTA DE MAQUINAS	
ITEM	DESCRICAÇÃO
VAE 1.1	<b>VENTILADOR DE AR EXTERNO</b> FABRICANTE: COMPARCO MODELO: VAE-29 VAZÃO DE AR: 500 m³/h POTÊNCIA ELÉTRICA DO CONJUNTO: 1/3 HP TENSÃO DE ALIMENTAÇÃO: 220V/1φ/60Hz/T FILTRAGEM: G2 PESO EM OPERAÇÃO: 10,0 kg QUANTIDADE: 01 OBS: COMPLETO COM VENEZIANA, DUTO E DAMPER DE REGULAGEM.
VAE 1.2	
VAE 1.1	
VAE 1.2	
VAE 1.1	
VAE 1.2	

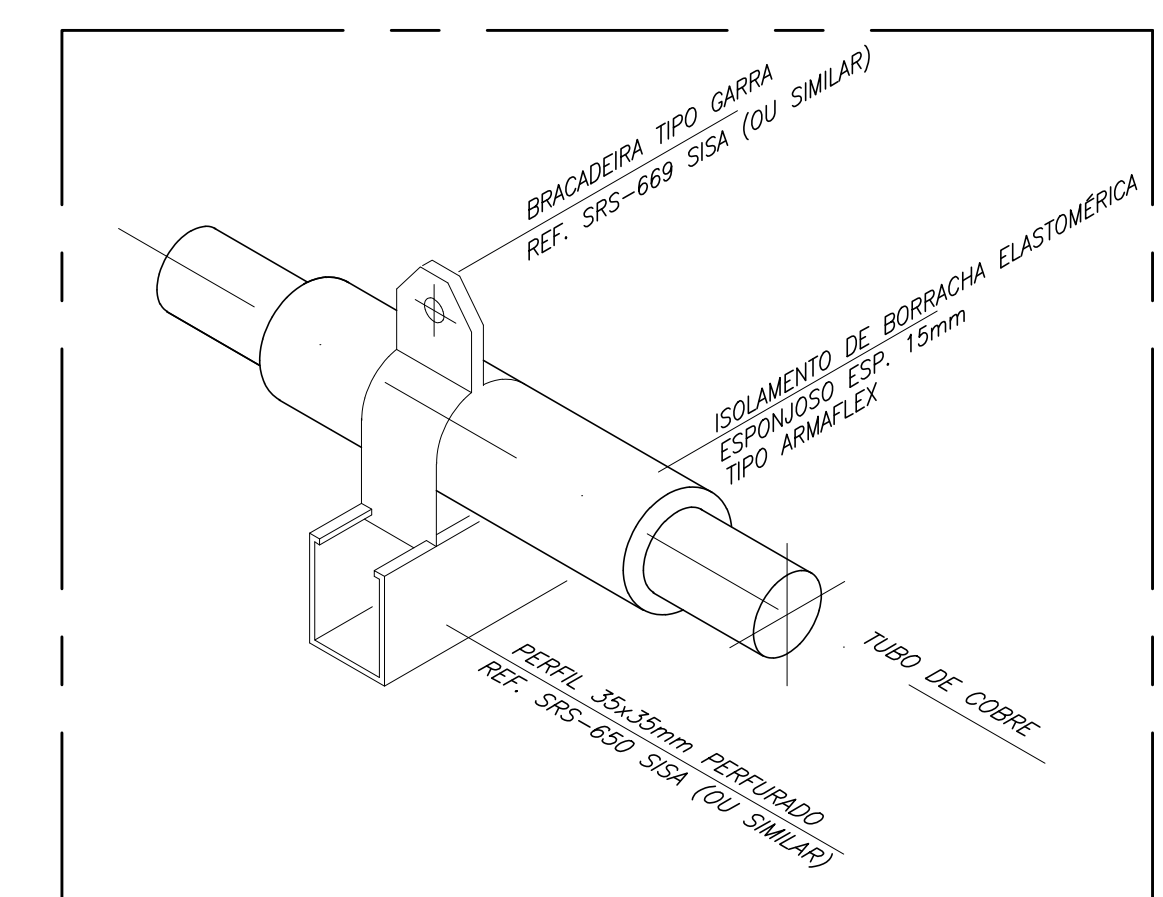

DET. DE ISOLAMENTO P/ TUBULAÇÃO FRIGORÍFICA  
S/ Esc.

REVISÃO	DESCRIÇÃO	NOME	DATA
2	ALTERAÇÃO DE LEIUTE	MARCELO	09/10/12
1	EMIÇÃO PARA APROVAÇÃO	MARCELO	10/09/12
0	EMIÇÃO INICIAL	MARCELO	14/08/12

CLIENTE	TRIBUNAL DE CONTAS DO ESTADO DE SÃO PAULO
DES.	A. BOOCK
VERIF.	M. ENOMURA
APROV.	M. ENOMURA
OBRA	UNIDADE REGIONAL DE GUARATINGUETA

RUA PRINCESA ISABEL DE BRAGANÇA, 235 - SL 605	MOGI DAS CRUZES - SP CEP - 08710-460
TEL - (0XX11) 4726-6639	FAX - 4726-7678
E-MAIL - construaengenharia@uol.com.br	

TÍTULO	SISTEMA DE AR CONDICIONADO
ESCALA	1:50
PLANTA DO 1º PAVIMENTO	

CT/AC	UR 14 AC	DO 03 R 3
-------	----------	-----------